



## Typ zbiornika: PIONOWY ZASOBNIK

Dostępne litraże: 80, 100, 120, 140, 160, 200, 250, 300, 400, 500, 600, 750, 1000

SYMBOL: ZasobnikPion

### 1. OPIS PRODUKTU

Pionowy zasobnik ciepłej wody jest to urządzenie do pracy niezależnej. Urządzenie przeznaczone jest do podgrzewania ciepłej wody użytkowej, z której można korzystać na długo dzięki grubej warstwie izolacyjnej. Urządzenie w zależności od modelu posiada jeden, dwa lub trzy otwory na grzałkę elektryczną, która jest jedynym źródłem zasilania/ ogrzewania zbiornika.

Zbiornik przeznaczony jest do pracy wyłącznie w pozycji pionowej.

### 2. BUDOWA ZBIORNIKA

Korpus - wykonany jest z blachy o grubości dedykowanej do danego litrażu wg poniższego zestawienia:

LITRAŻ	DENKO	KORPUS
	grubość blachy [mm]	grubość blachy [mm]
80	4	3
100	4	3
120	4	3
140	4	3
160	4	3
180	4	3
200	4	3
250	4	3
300	4	3
400	4	4
500	4	4
600	4	4
750	4	4
1000	4	4

Wewnętrzna powłoka antykorozyjna - zbiornik wykonany jest w technologii powłoki żywicowanej, do której użyty jest EPIDIAN spożywczy atestowany przez Polski Związek Higieniczny.

Zewnętrzna warstwa termiczna - izolację stanowi piana komórkowo zamknięta o grubości ok 5cm, która jest integralną częścią zbiornika.

Producent zastrzega sobie prawo do wprowadzania wszelkich modyfikacji w produkcie.

### 3. BEZPIECZEŃSTWO INSTALOWANIA

Montaż zbiornika musi zostać przeprowadzony przez instalatora posiadającego stosowne uprawnienia stosującego się do Zasad i Higieny Pracy. Przed rozpoczęciem instalacji należy zapoznać się z niniejszą instrukcją obsługi. Produkt powinien zostać zamontowany zgodnie z przeznaczeniem, rekomendowanym przez Producenta. Koszt montażu znajduje się po stronie Kupującego/ Użytkownika. Producent nie odpowiada za wady urządzenia powstałe w wyniku błędnego zamontowania zbiornika lub przez osobę nie posiadającą uprawnień instalacyjnych.

Montaż zbiornika w miejscach narażonych na: niską temperaturę/ zamarznięcie, wysoką temperaturę/ parę/ wybuch oraz innych substancji przyspieszających korozję lub utlenianie (np. chlor, amoniak) jest zabroniony, a jej skutki zwalniają Producenta z odpowiedzialności za urządzenie.

Jeżeli zbiornik zostanie zamontowany w miejscu niestandardowym, którego podłoże narażone jest na szybkie zniszczenie w kontakcie z wodą, Użytkownik zobowiązany jest do odpowiedniego zabezpieczenia powierzchni przed ewentualnym powstaniem szkody wtórnej. UŻYTKOWANIE ZBIORNIKA BEZ SPRAWNEGO ZAWORU BEZPIECZEŃSTWA JEST ZABRONIONE - zaleca się regularną kontrolę zaworu. Nie wolno również zapobiegać kapaniu z zaworu bezpieczeństwa (nie uszczelniać zaworu ale doprecyzować przyczynę i wymienić na sprawny zawór jeżeli to konieczne.

### 4. INSTALACJA

Zbiornik należy umieścić na trwałym podłożu w pozycji pionowej (jedyna dopuszczalna forma). Koniecznym jest zainstalowanie zbiornika w takim miejscu aby Użytkownik miał łatwy dostęp do zaworu bezpieczeństwa w razie awarii urządzenia, źródła ciepła lub samego zaworu bezpieczeństwa. Odległość pokrywy zbiornika do sufitu nie powinna być mniejsza niż 30cm. Nie należy ingerować w połączenia - króćców poprzez np. doginanie. Zgodnie z Dz.U. 2015 poz. 1422 każdy króciec przyłączeniowy musi zostać zaizolowany. Właściwym ujęciem wody dla bufora jest sieć wodociągowa, której jakość wody spełnia normy Dyrektywy Rady 98/83/WE z

dnia 3 listopad 1998r. ref. Jakość wody przeznaczonej do spożycia przez ludzi oraz odpowiadającego ustawodawstwa RP (Dz.U. 2017 nr poz. 2294). Istnieje ryzyko powstania zabarwienia wody lub obcego zapachu w przypadku podłączenia urządzenia do własnego ujęcia wody za co Producent nie odpowiada.

Instalację rozpoczyna się od napełnienia zbiornika wodą przez otwarcie zaworu na dopływie wody użytkowej oraz otwarcie (całkowite aż do momentu odpowietrzenia czyli do momentu gdy woda będzie wypływać ciągłym strumieniem) na wypływie wody ze zbiornika. Gdy zbiornik zostanie napełniony wodą należy zamknąć zawór i upewnić się, iż wszystkie przyłącza są szczelne - w razie konieczności dokręcić. Instalator zobowiązany jest do zamontowania zaworu bezpieczeństwa, co stanowi podstawę gwarancji. Zbiornik działa na zasadzie grawitacji, w konsekwencji wlot nagrzanego czynnika grzewczego do zbiornika musi zostać usytuowany wyżej od wylotu z kotła.

Dopuszczalna temperatura dla pracy zasobnika, to maksymalnie 70 stopni Celsiusa, maksymalne ciśnienie robocze to 0,6 MPa, temperatura chwilowa 80°C.

Bezwzględnie koniecznym jest zamontowanie sprawnego zaworu bezpieczeństwa bezpośrednio za zbiornikiem: 6 BAR, a następnie zaworu kulowego; nie przekraczania dopuszczalnego ciśnienia w układzie CO - 2 BAR zabezpieczone zaworem bezpieczeństwa 2,0 BAR i CWU - 6 BAR zabezpieczone zaworem 6,0 BAR; zastosowania reduktora ciśnienia na zasilaniu CWU do budynku oraz stosowania uzdatnionej wody kotłowej; zastosowania filtrów np. sznurowy za licznikiem wymieniany raz na kwartał).

**ZALECA SIĘ ZASTOSOWANIE SEPARATORA ZANIECZYSZCZEŃ NA UKŁADZIE CO.**

Istotnym jest użycie łącznika dialektycznego, który nie przewodzi prądu elektrycznego na styku króćców przyłączenia wody zimnej i ciepłej zbiornika, a przewodami instalacji. Rozwiązanie to eliminuje kontakt żelaza z miedzią wydłużając tym samym okres użytkowania zbiornika oraz zapobiega pojawieniu się elektrolizy (zjawisko szczególnie aktywne dla wody o kwaśnym pH (poziom <7).

Jeżeli Użytkownik zdecyduje o zamontowaniu grzałki elektrycznej, musi zostać podłączona przez gniazdo z bolcem uziemiającym oraz koniecznie zabezpieczone wyłącznikiem różnicowo - prądowym. **Jedyna prawidłowo dobrana grzałka elektryczna wykonana jest z miedzianego elementu grzejnego.** Urządzenie pracuje prawidłowo gdy cała instalacja grzewcza została prawidłowo wykonana i zabezpieczona.

## 5. INSTRUKCJA OBSŁUGI

Ważne! Nie wolno użytkować zbiornika nie napełnionego wodą oraz bez sprawnego zaworu bezpieczeństwa.

Proces konserwacji urządzenia musi przebiegać zgodnie z aktualnymi zasadami Bezpieczeństwa i Higieny Pracy.

Po zamontowaniu zbiornika ale przed rozpoczęciem użytkowania należy przepłukać zbiornik poprzez napełnienie zbiornika, nagraniem go do temperatury 50 stopni Celsjusza, a następnie wypuszczeniem wody przez kran w najdalej oddalonym miejscu w instalacji, czynność należy powtórzyć.

Raz w miesiącu należy wygrzewać zbiornik – podgrzać wodę do temperatury 70 stopni Celsjusza w celu usunięcia z niej bakterii.

W sytuacji gdy pojawi się czynnik niepożądany – ryzyko zamarznięcia wody, należy natychmiast opróżnić zbiornik z wody aby nie uległ uszkodzeniu. Pojawienie się ognia w bezpośrednim otoczeniu/ kontakcie ze zbiornikiem grozi jego zapaleniem.

W sytuacji pojawienia się pary wodnej w miejscu wylotu ciepłej wody należy natychmiast otworzyć wypływ wody/ kran oraz sprawdzić temperaturę źródła ciepła – zmniejszyć lub wygasić źródło ciepła. W przypadku podłączenia urządzenia do sieci elektrycznej należy wyjąć wtyczkę z gniazdka zasilającego i ustalić przyczynę nadmiernej temperatury z producentem źródła ciepła. Powyższa sytuacja grozi utratą zdrowia lub życia.

**UWAGA!** Zbiornik wymaga przepływu wody użytkowej w ilości min 20% jego pojemności na 24 godzin jego pracy. Wytrącenie osadów, zabarwienie wody spowodowane brakiem eksploatacji zbiornika, tzw. zastaniem czasowym obiegu CW nie podlega reklamacji. Producent nie ponosi odpowiedzialności za zabarwienie wody spowodowane błędnym połączeniem stopów materiału w instalacji.

RYS. TECHNICZNY

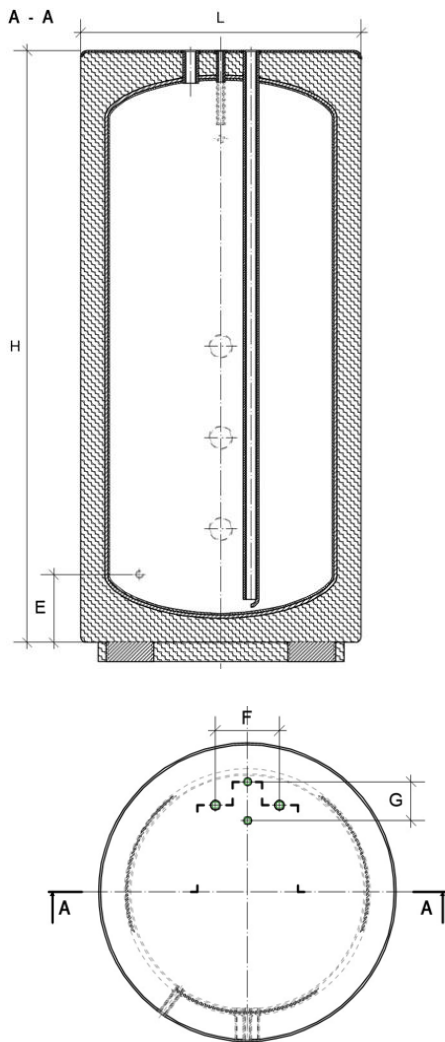

SYMBOL	POJEMNOŚĆ	ŚREDNICA [L]	DŁUGOŚĆ [H]	WYMIAR [G]	WYMIAR [F]	WYMIAR [E]
ZasobnikPion80	80 L	490 mm	945 mm	70 mm	153 mm	175 mm
ZasobnikPion100	100 L	490 mm	1060 mm	70 mm	153 mm	200 mm
ZasobnikPion120	120 L	490 mm	1180 mm	70 mm	153 mm	200 mm
ZasobnikPion140	140 L	490 mm	1295 mm	70 mm	153 mm	200 mm
ZasobnikPion160	160 L	490 mm	1560 mm	70 mm	153 mm	200 mm
ZasobnikPion180	180 L	490 mm	1760 mm	70 mm	153 mm	200 mm
ZasobnikPion200	200 L	630 mm	1240 mm	85 mm	160 mm	170 mm
ZasobnikPion250	250 L	630 mm	1490 mm	85 mm	160 mm	170 mm
ZasobnikPion300	300 L	630 mm	1740 mm	85 mm	160 mm	170 mm
ZasobnikPion400	400 L	830 mm	1420 mm	85 mm	160 mm	270 mm
ZasobnikPion500	500 L	830 mm	1520 mm	85 mm	160 mm	270 mm
ZasobnikPion600	600 L	680 mm	1920 mm	85 mm	160 mm	200 mm
ZasobnikPion750	750 L	830 mm	1920 mm	85 mm	160 mm	270 mm
ZasobnikPion1000	1000 L	1000 mm	1590 mm	85 mm	160 mm	370mm

## DANE TECHNICZNE wg. Rozporządzenia

Parametry techniczne	Jedn.	ZasobnikPion 80L	ZasobnikPion 100L	ZasobnikPion 120L	ZasobnikPion 140L	ZasobnikPion 160L	ZasobnikPion 180L	ZasobnikPion 200L	ZasobnikPion 250L	ZasobnikPion 300L	ZasobnikPion 400L	ZasobnikPion 500L	ZasobnikPion 600L	ZasobnikPion 750L	ZasobnikPion 1000L
		Pojemność nominalna / Nominal capacity / Nennvolumen	[L]	80	100	120	140	160	180	200	250	300	400	500	600
Pojemność rzeczywista / Actual capacity / tatsächliche Kapazität	[L]	98	112	127	141	175	200	241	299	355	572	617	592	796	1076
Ilość zakumulowanej energii w zbiorniku. Założenia dla temperatur: użytkowa 42°C; zadana dla zbiornika 70°C; w punkcie poboru 8°C / Energy accumulated in the tank. Assumptions for the	[L]	179	205	232	258	320	365	439	546	647	1043	1125	1079	1451	1962
Wydajność / Efficiency / Leistungsfähigkeit	[m³]	1,5	1,6	1,8	1,9	2,2	2,5	2,9	3,3	3,7	5,0	5,2	4,5	6,1	6,4
Waga / Weight / Gewicht	[kg]	33	37	41	45	53	60	67	77	88	116	123	111	147	154
Maksymalna temperatura i ciśnienie robocze zbiornika / Water tank maximum working temperature and pressure / Maximale Temperatur und Betriebsdruck des Behälter	[°C / Bar]	70°C / 6 Bar													
Strata postojowa [S] w watach [W] dla pojemności magazynowej [V] w litrach [L] / Warmhalteverluste [S] in Watt mit Speichervolumen V in Litern	[W]	25	26	27	28	30	32	34	36	39	46	47	46	51	57
Straty ciepła do otoczenia w zależności od pojemności [V] / Heat losses depending on the capacity / Wärmeverluste abhängig von der Kapazität	[kWh/24h]	0,61	0,63	0,66	0,68	0,73	0,76	0,81	0,87	0,93	1,09	1,12	1,11	1,23	1,37
Klasa energetyczna / Energy class / Energieeffizienzkasse		A+	A+	A+	A+	A+	A+	A	A	A	B	B	B	B	B



1. POBÓR WODY - UŻYTKOWEJ  $\frac{3}{4}$ "
2. CYRKULACJA  $\frac{1}{2}$ "
3. ZASILANIE WODY – UŻYTKOWEJ  $\frac{3}{4}$ "
4. KAPILARA  
CZUJNIK TEMPERATURY
5. IZOLACJA TERMICZNA  
PIANKA POLIURETYNOWA
6. ZASILANIE WODY – UŻYTKOWEJ  $\frac{3}{4}$ "
7. EPIDIAN  
POWŁOKA ANTYKOROZYJNA
8. GRZAŁKA  $5/4$ "
9. TERMOMETR
10. SPUST  $\frac{3}{4}$ "